

LE P'TIT P L ISTE AIX IS

DECEMBRE 2005



N°16

Idée de cadeau de Noël : offrez un but de water polo !

C'est discret, facile à emballer et cela fait toujours plaisir !

Pour les bricoleurs : reportez-vous au lien internet américain <http://www.kan.org/steven/pologoal.html> ; il vous explique comment fabriquer un but de polo ; comment le faire flotter, etc.

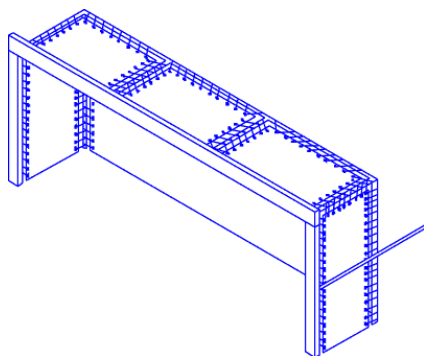

modèle fixé

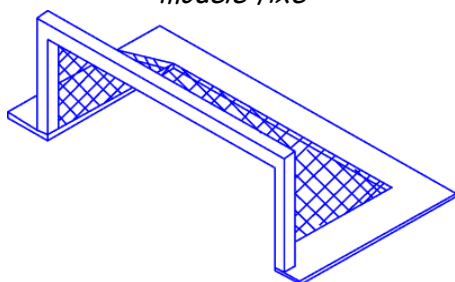

modèle flottant

Intéressant, non ?

Sur ce, notre modeste équipe de rédaction laisse ce mois-ci la parole au nouveau bureau de la section water polo.

Joyeux Noël à tous.

LE MOT DU PRESIDENT CLAUDE ABEL

C'EST REPARTI POUR UN TOUR !

L'une des plus importantes associations sportives de la ville d'Aix-en-Provence aborde une nouvelle année après une longue histoire.

Toujours très active, elle joue un rôle nécessaire au sein de la société aixoise, parce qu'elle rythme la vie personnelle de chacun en visant l'épanouissement physique, moteur, mental et moral ; et parce qu'elle rythme la vie collective de tous à travers les compétitions, les entraînements, les diverses manifestations, ses joies, ses espoirs et ses déceptions aussi...

Le nouveau bureau de la section water polo prend conscience du travail accompli, de la générosité des membres du club en général (parents compris), du dévouement de nos entraîneurs, de la compétence de l'« ancien bureau » de Bernard Bochet qu'il faut ici remercier.

On a aussi pris, depuis l'AG, avec la bienveillante complicité de notre nouveau président Bernard Rayaume, la mesure du travail accompli pour maintenir ce qui existe et bien sûr améliorer ce qui doit l'être.

Avec la nouvelle année, et le nouveau bureau, c'était l'occasion de redire tout le bien que nous pensons de l'action menée depuis quelques décennies et rendre hommage à nos glorieux aînés.

Les résultats sont prometteurs ; toutes nos équipes ont entamé le championnat avec détermination ; l'équipe fanion nous donne l'exemple et nous laisse espérer le meilleur.

Que du bonheur...

A tous, nous souhaitons d'heureuses fêtes de fin d'année et nos meilleurs vœux pour l'année sportive 2006.

Le bureau water polo

Les résultats

Les Poussins (95-96-97): pas de compétition pour l'instant

Rafaël : « Pendant le stage de Noël une première sélection sera faite concernant les deux équipes de 7 joueurs qui partiront au 1er Polonat de la saison à Sète, le 8 janvier prochain ; elle sera faite sur l'assiduité aux entraînements, le niveau et la présence aux stages ; les places sont chères. Pour info, le polonat d'Aix aura lieu le 5 février 06 et je compte sur une énorme implication des parents pour l'organisation et la buvette ».

Prochaine échéance : polonat le 8 janvier à Sète

Les Benjamins (93-94):

Aix 1 a dû s'incliner -non sans quelques regrets - face au cercle ; un manque d'efficacité offensive semble expliquer l'écart (on vendange trop !).

Le derby aixois a quant à lui laissé peu de suspens, même si le score final est assez serré.

Résultats : AIX 1 - CNMarseille 4-12 ; AIX 1 - AIX2 8-4

Les Minimes (91-92): Match décevant de l'équipe 1 face à Nice: 4-17 ; le score ne semble pas refléter l'écart réel entre les deux équipes ; cependant... Victoire aisée contre Sète le même jour. Il faut rebondir dès la prochaine journée contre Montpellier.

Pendant ce temps, l'équipe 2 a pris sa revanche sur Nîmes en l'emportant facilement et avec la manière ; l'équipe a appliqué à la lettre les consignes, développé des contre attaques et concrétisé sur la pointe.

Résultats :

AIX 1 - ONN1 5-17 ; AIX 1 - SETE 29-6

AIX2 - Nîmes 17 - 6 ; AIX2 - Nikaïa 15 - 5

Prochaine échéance : le 8 janvier à Monaco pour l'équipe 1 et à Aix pour l'équipe 2

Les Cadets (89-90) :

Avec 4 victoires pour une défaite, l'équipe cadets rejoint le groupe des 6 meilleures équipes françaises. Beau challenge pour la suite.

Résultats :

CN Marseille - AIX - 11-4

AIX - Montpellier 10 - 6

AIX - Atlantie 39-2

Classement : 1^{er} de la poule Sud devant Marseille et Nice avec un match en moins.

Les Seniors

Bon mois de novembre pour l'équipe 1: deux victoires et une remontée au classement ; le match contre le leader Noisy sera un premier tournant dans la saison.

Résultats :

GIVORS-AIX : 8-14

AIX - INSEP : 21-9

Classement NI : 4^{ème}

Prochaines échéances : 18 décembre à Noisy, et le 7 janvier à Y.Blanc

**NATIONALE 1 : LE 7 JANVIER A 19H
A AIX (PISCINE Y .BLANC) MATCH
FACE A ST JEAN D'ANJELY, VENEZ
NOMBREUX SUPPORTER VOTRE EQUIPE.**

Les poloistes du mois

Poussins : Nicolas WALERY pour son investissement lors des entraînements et ses progrès réguliers

Benjamins : Joris PANDOLFI.

Minimes : Adrien CARANANTES

Cadets : Adam BORBELY

Télé-poloiste

✓ Euroligue 2006 : Marseille sur Sport+ :

CNM / Olympiakos Mercredi 14/12 à 19H, jeudi 15/12 à 00H15 et 13H30 et vendredi 17/12 décembre à 7H30.

Brèves

- ✓ Pour la nouvelle édition des trophées des Sports de la ville d'Aix en Provence, au Pasino d'Aix en Provence, les espoirs étaient mis à l'honneur ; c'est avec un grand plaisir que nous avons pu assister à la récompense d'un de nos jeunes joueurs : Brice Thollet, joueur cadet et membre de l'équipe première, a reçu des mains de son parrain d'un soir et entraîneur, Rafael Brun, le trophée de la Ville pour son titre de champion de France avec l'équipe de Zone.
- ✓ Attention : il ne faut pas glisser dans la piscine !
- ✓ Lors des matches de nationale 1 et certaines compétitions de jeunes, peut-être avez-vous remarqué la buvette-snack organisée par des parents de joueurs ; tous les bénéficiaires vont à l'équipement et aux stages des jeunes.